



COLEGIO DE POSTGRADUADOS

INSTITUCION DE ENSEÑANZA E INVESTIGACION EN CIENCIAS AGRICOLAS



*Por la equidad entre
mujeres y hombres
en el campo*

Talleres: “Sensibilización en Género”
“Leyes Mexicanas de Género”
“Lenguaje Incluyente de Género”
“Modelo de Equidad de Género”
“Prevención de Hostigamiento Sexual”

Facilitadoras: M.C. Claudia Altamirano Guzmán y
M. C. Mariana Badillo Bárcenas
Fecha: 23 Y 24 de noviembre 2009
Campus Montecillo

Cuestionario de evaluación de talleres

1. Grado de empleo en el que está clasificad@

N=9

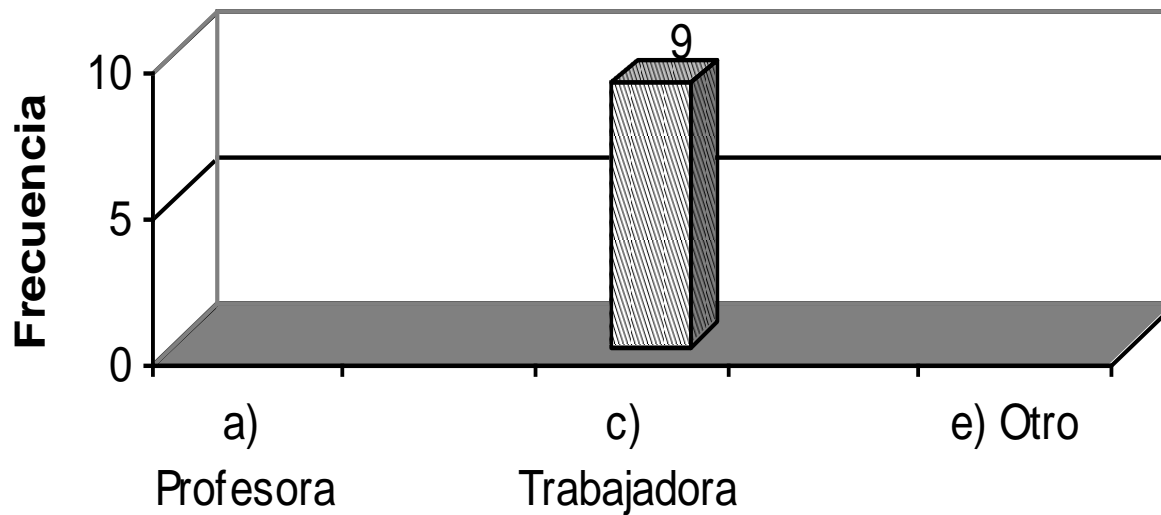

Cuestionario de evaluación de talleres

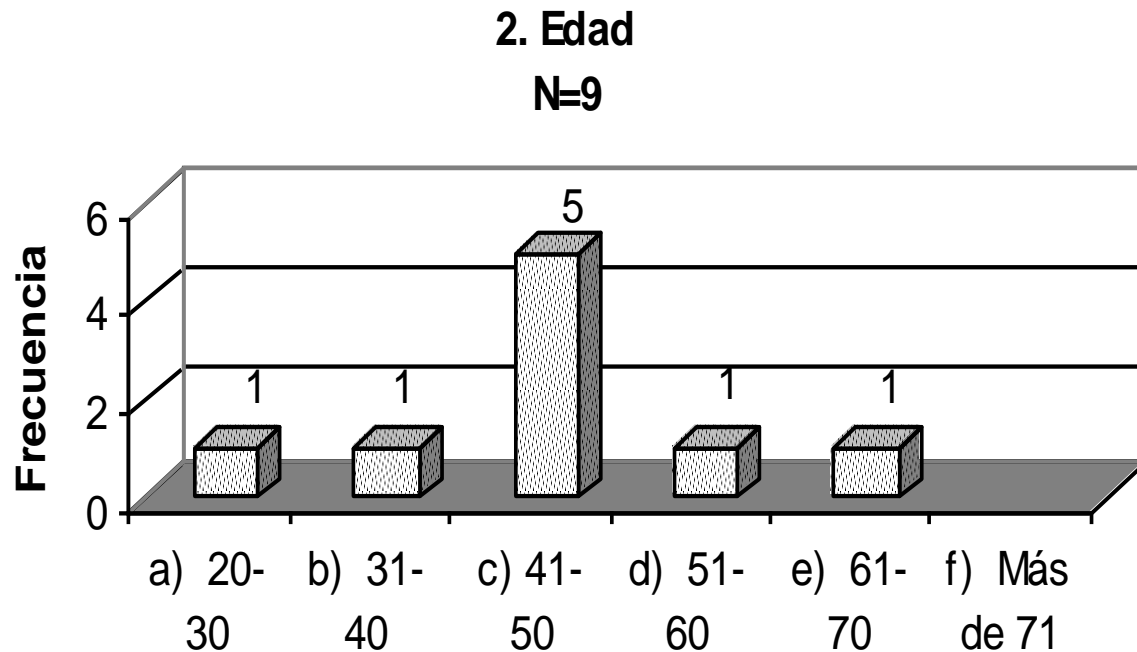

Cuestionario de evaluación de talleres

3. Estado civil
N=9

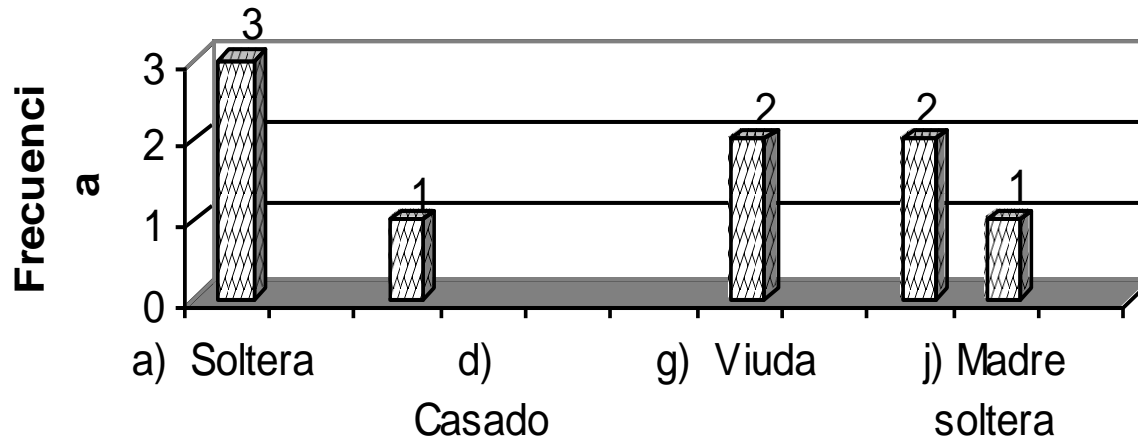

Cuestionario de evaluación de talleres

4. ¿Los talleres incrementaron su conocimiento sobre el tema?

N=9

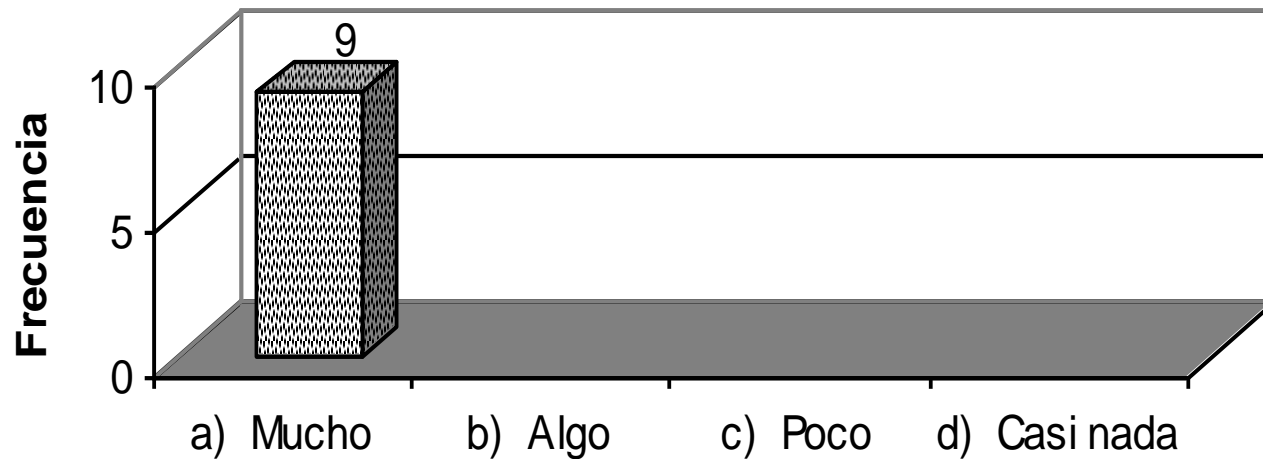

4.- ¿Los talleres incrementaron su conocimiento sobre el tema?

- 1.- No contestó (Invitada)
- 2.- No contestó (Trabajadora)
- 3.- No contestó (Trabajadora)
- 4.- Me sirvieron para poder auxiliar a mis hijas en algunas dudas que tenían. (Trabajadora)
- 5.- Son fácil y rápido de entender están bien redactados. (Trabajadora)
- 6.- No contestó (Trabajadora)
- 7.- Son buenos estos talleres pues sacan de muchas dudas sobre este tema. (Trabajadora)
- 8.- No contestó (Trabajadora)
- 9.- No contestó (Trabajadora)

Cuestionario de evaluación de talleres

5. Política de Equidad de Género: ¿Entiende la política?
N=9

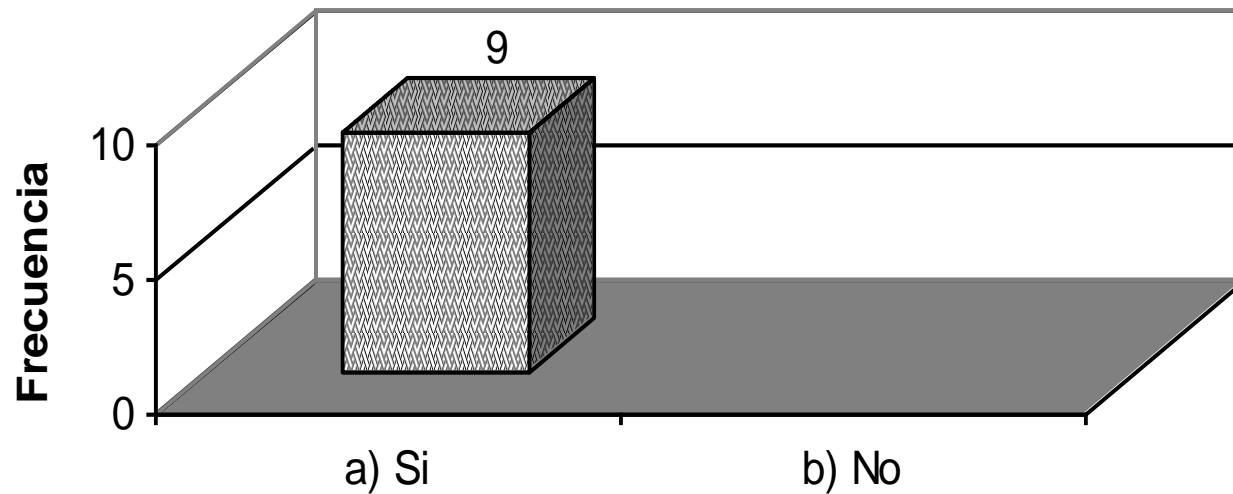

Cuestionario de evaluación de talleres

5. Política de Equidad de Género: ¿Está de acuerdo con la política?

N=9

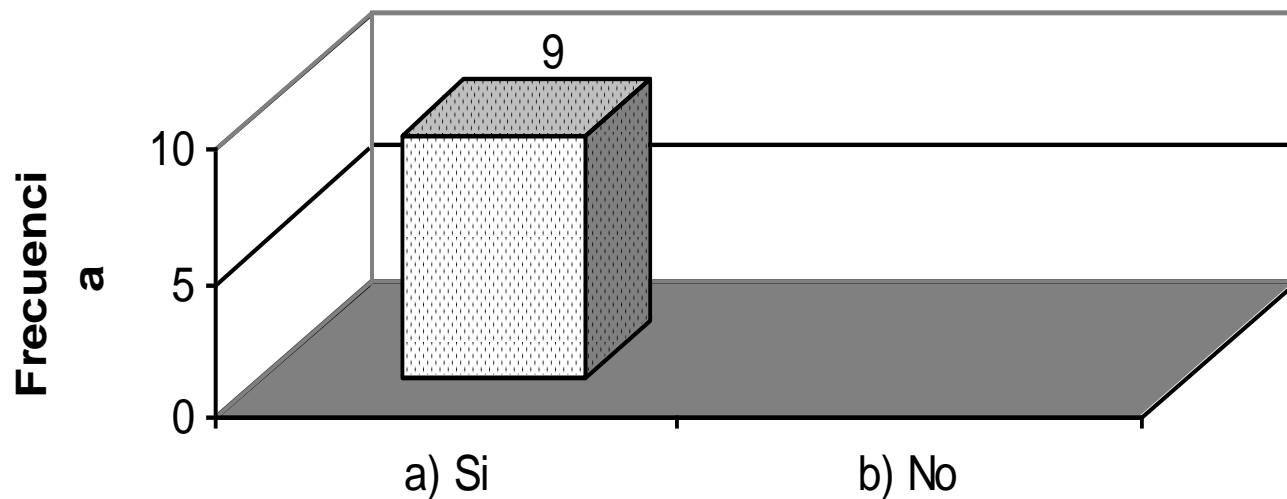

Cuestionario de evaluación de talleres

5. Política de Equidad de Género: ¿Cree que se aplica en el Campus? N=9

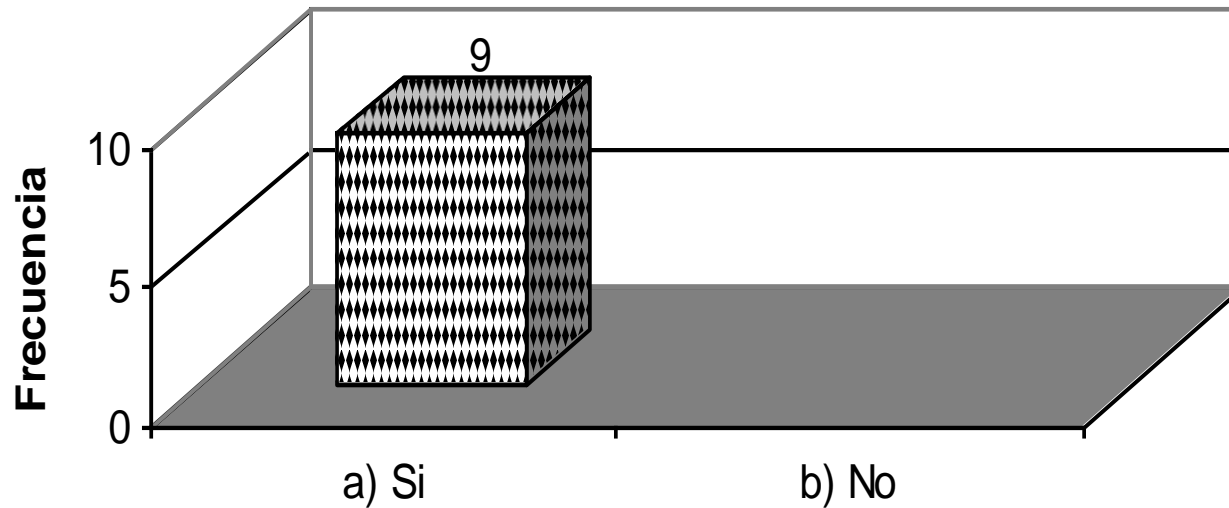

Cuestionario de evaluación de talleres

6. En lo personal, el contenido de los talleres le pareció:

N=9

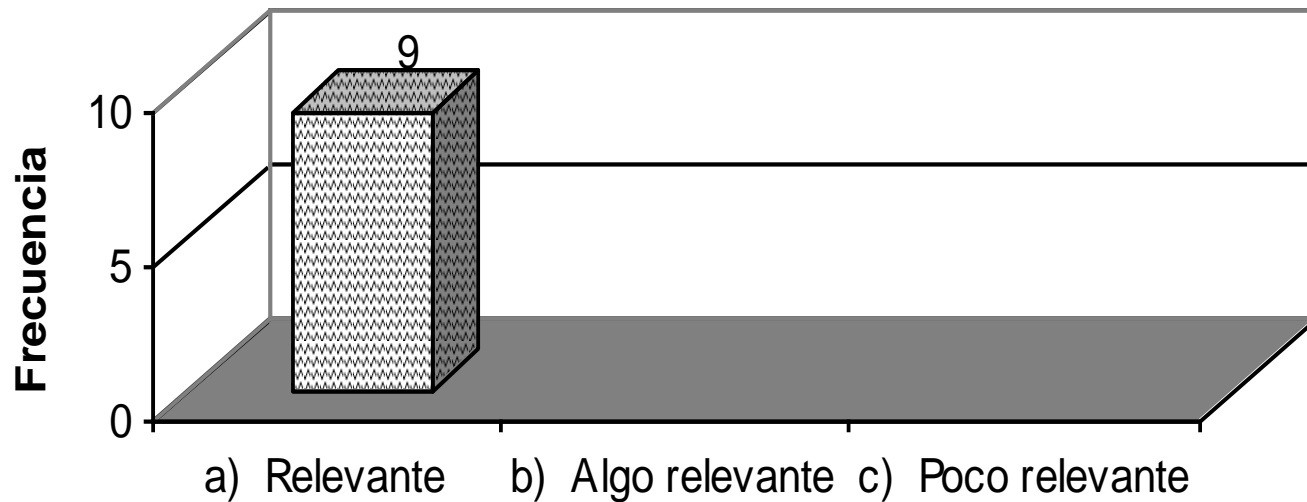

6.- En lo personal, el contenido de los talleres le pareció:

- 1.- No contestó (Invitada)
- 2.- No contestó (Trabajadora)
- 3.- No contestó (Trabajadora)
- 4.- No contestó (Trabajadora)
- 5.- Muy importante (aprendí a darme un lugar y dárselos a los demás) (Trabajadora)
- 6.- No contestó (Trabajadora)
- 7.- No contestó (Trabajadora)
- 8.- No contestó (Trabajadora)
- 9.- No contestó (Trabajadora)

Cuestionario de evaluación de talleres

7. Para su trabajo, el contenido de los talleres le pareció:

N=9

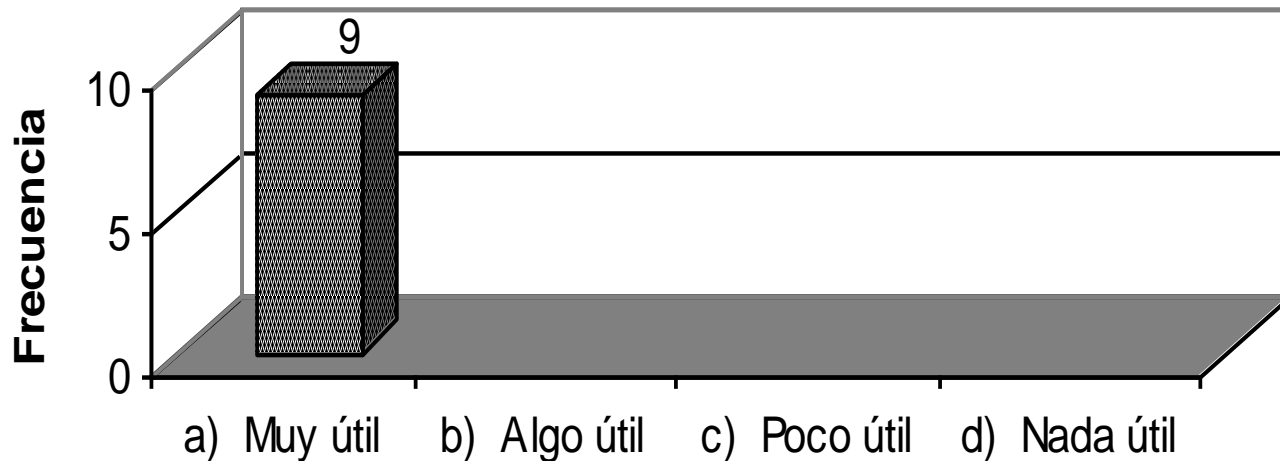

7.- Para su trabajo, el contenido de los talleres le pareció:

- 1.- No contestó (Invitada)
- 2.- No contestó (Trabajadora)
- 3.- No contestó (Trabajadora)
- 4.- No contestó (Trabajadora)
- 5.- No contestó (Trabajadora)
- 6.- No contestó (Trabajadora)
- 7.- Pues así puedo distinguir más claramente los temas tratados (H.S., Violencia, Asertividad). (Trabajadora)
- 8.- Muy útil porque lo puedo transmitir a mis hijos, nietos y demás personas con quien me relacione. (Trabajadora)
- 9.- No contestó (Trabajadora)

Cuestionario de evaluación de talleres

8. El conocimiento de la facilitadora sobre el tema...

N=9

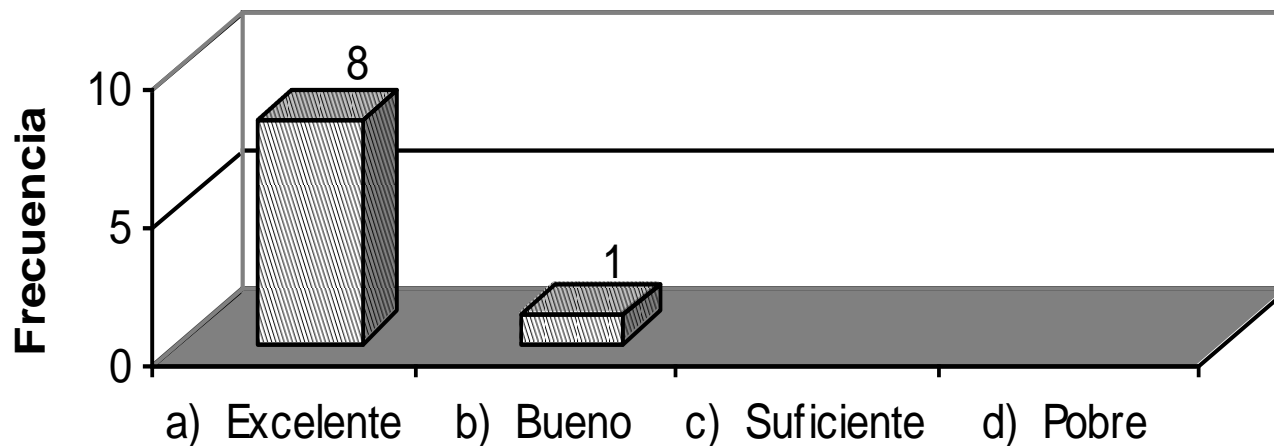

8.- El conocimiento de la facilitadora sobre el tema es...

- 1.- No contestó (Invitada)
- 2.- No contestó (Trabajadora)
- 3.- No contestó (Trabajadora)
- 4.- Se dan a entender y eso nos facilita comprender el mensaje. (Trabajadora)
- 5.- No contestó (Trabajadora)
- 6.- No contestó (Trabajadora)
- 7.- No contestó (Trabajadora)
- 8.- No contestó (Trabajadora)
- 9.- No contestó (Trabajadora)

Cuestionario de evaluación de talleres

9. Las exposiciones fueron:

N=9

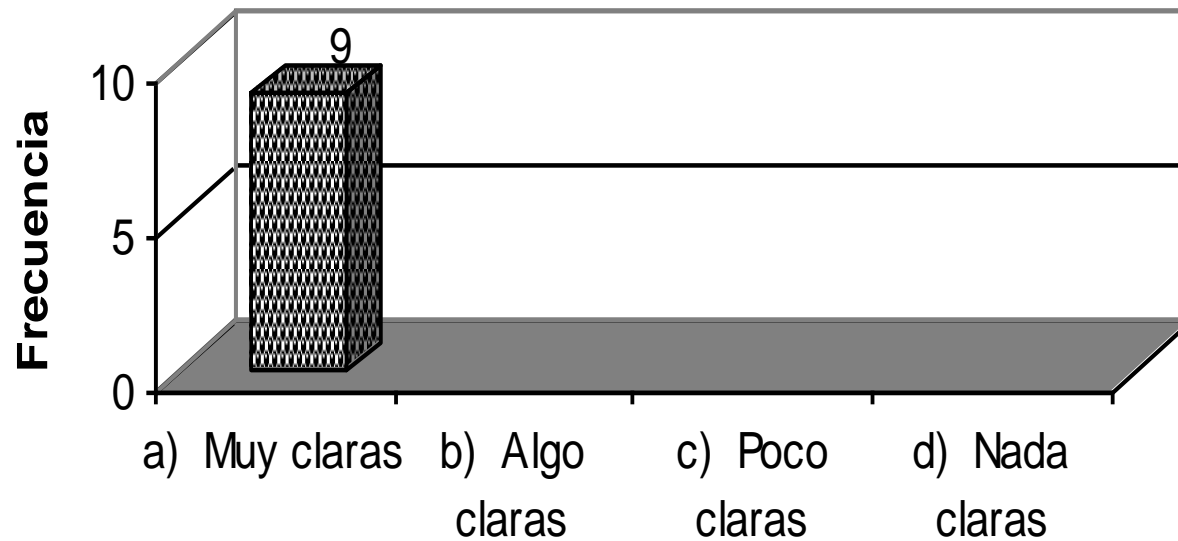

9.- Las exposiciones fueron...

- 1.- No contestó (Invitada)
- 2.- No contestó (Trabajadora)
- 3.- No contestó (Trabajadora)
- 4.- Me gustó mucho su manera de expresión. (Trabajadora)
- 5.- No contestó (Trabajadora)
- 6.- No contestó (Trabajadora)
- 7.- Tienen y manejan muy bien los temas y lo hacen muy ameno. (Trabajadora)
- 8.- No contestó (Trabajadora)
- 9.- No contestó (Trabajadora)

Cuestionario de evaluación de talleres

10. ¿Se propició la interrelación y el intercambio de ideas?

N=9

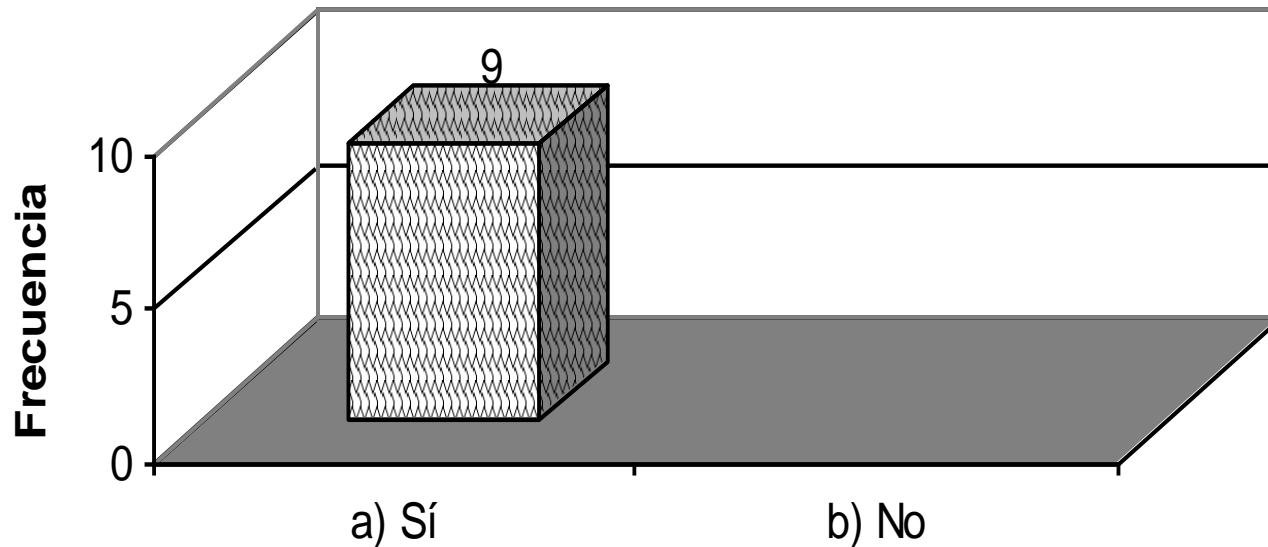

10.- ¿Se propicio la interrelación y el intercambio de ideas?

- 1.- Muy bueno (Invitada)
- 2.- Me pareció muy bien (Trabajadora)
- 3.- No contestó (Trabajadora)
- 4.- No contestó (Trabajadora)-
- 5.- No contestó (Trabajadora)
- 6.- No contestó (Trabajadora)
- 7.- No contestó (Trabajadora)
- 8.- No contestó (Trabajadora)
- 9.- Es muy agradable y amables las exponentes y a la Dra. Pilar gracias por esta oportunidad de tomar este curso. (Trabajadora)

11.- ¿Desea hacer alguna sugerencia?

- 1.- No contestó (Invitada)
- 2.- No contestó (Trabajadora)
- 3.- No contestó (Trabajadora)
- 4.- No contestó (Trabajadora)
- 5.- Impartir estos talleres a todo el personal del colpos. (Trabajadora)
- 6.- Se den más cursos de Equidad de Género y que bueno que nos ayuden a aprender sobre como diferenciar entre hombre y mujer. Gracias. (Trabajadora)
- 7.- No contestó (Trabajadora)
- 8.- No contestó (Trabajadora)
- 9.- No contestó (Trabajadora)



11/23/2009 10:30 AM



11/24/2009 11:43 AM